

# VEGA

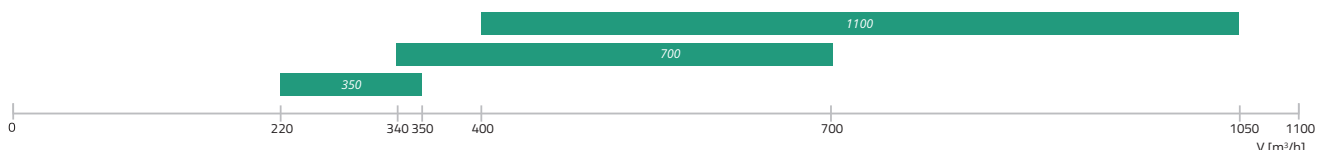

<b>Zastosowanie</b>	Wentylacja obiektów do produkcji żywności, obiektów przemysłowych, magazynów, obiektów sportowych i tym podobnych.
<b>Opis</b>	Centrale wentylacyjne VEGA to wysokiej jakości centrala nawiewna do obiektów niewymagających odzysku ciepła. VEGA stanowi odzwierciedlenie naszego doświadczenia i wiedzy w zakresie wdrażania niezawodnych, łatwych w obsłudze i energooszczędnych rozwiązań. Jednostki VEGA spełniają wymagania ErP 2016 i wraz z innymi ekonomicznymi rozwiązaniami zapewniają najwyższą oszczędność w swojej klasie. Dzięki bardzo niewielkiej wysokości i możliwości montażu we wszystkich położeniach, systemy VEGA mogą być idealnym rozwiązaniem do niewielkich obiektów. Nasi klienci mają siedziby w różnych strefach klimatycznych, dlatego też system ten jest wyposażony w dostosowywaną instalację ogrzewania. Opcjonalna nagrzewnica elektryczna jest łatwa w montażu i występuje w trzech różnych typach dla różnych stref klimatycznych.
<b>Sterowniki</b>	<ul style="list-style-type: none"> <li>› Stouch</li> <li>› Flex</li> </ul>
<b>Cechy</b>	<ul style="list-style-type: none"> <li>› Trzy rozmiary z 3 różnymi nagrzewnicami elektrycznymi oraz model z nagrzewnicą wodną. Łącznie 10 opcji.</li> <li>› 6 pozycji montażu, obsługa przez jedną osobę.</li> <li>› Najmniejsza wysokość w swojej klasie.</li> <li>› Nowoczesne sterowanie automatyczne, możliwa integracja z systemami zarządzania budynkiem.</li> <li>› Oszczędne rozwiązanie.</li> </ul>

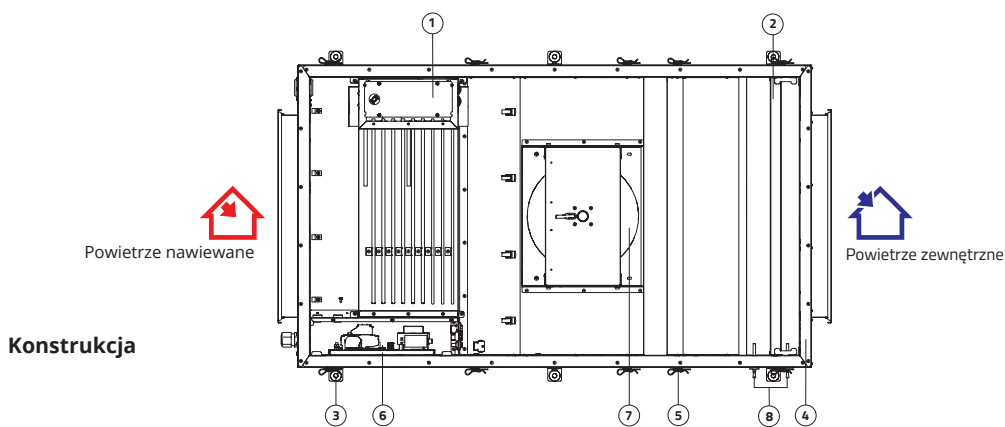

1. Nagrzewnica elektryczna (zamawiana i montowana przez użytkownika) lub wbudowana nagrzewnica wodna dla systemu Vega 1100W
2. Filtr MPL G4
3. Wkładki amortyzujące z zaczepami
4. Obudowa (grubość izolacji: 30 mm)
5. Sworznie mocujące pokrywy
6. Wbudowana skrzynka sterownicza
7. Cichy, wysokowydajny wentylator
8. Presostat - 2 szt. (tylko VEGA 1100 E/W) - opcja

## 350 E/700 E

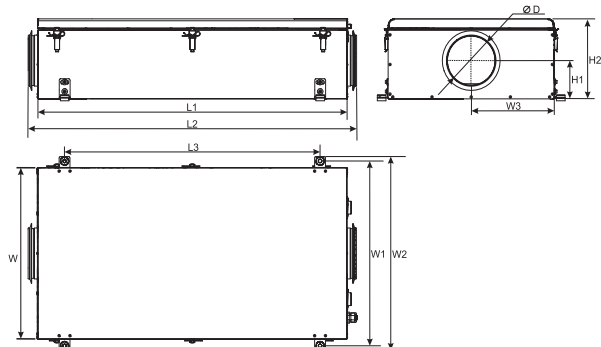

## 1100 E/W

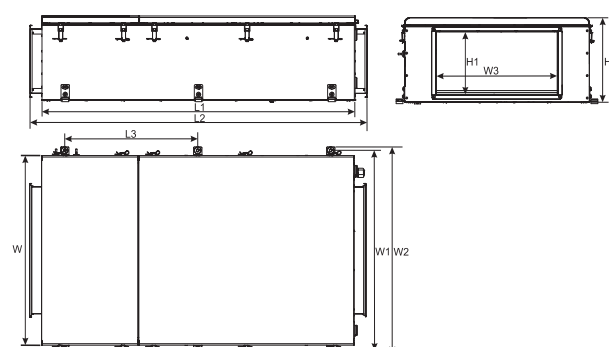

Jednostka	Wymiary [mm]									
	L1	L2	L3	W	W1	W2	W3	H1	H2	øD
VEGA 350 E	1000	1060	825	536	578	606	268	120	250	160
VEGA 700 E	1200	1260	1025	536	578	606	268	145	300	200
VEGA 1100 E/W	1300	1400	554	765	807	835	500	250	340	-

Jednostka	Opcjonalne akcesoria										
	Flex Stouch	AKS SKG AP	EH	SKS	SSK	RSK	SP	PS600B	SSB Grzanie	RMG 80/60°C	RMG 80/40°C
VEGA 350 E	+	160	1.2 1f 2.4 1f 5.0 2f	-	-	160	CM230-1-F-L	-	-	-	-
VEGA 700 E	+	200	2.4 1f 5.0 2f 9.0 3f	-	-	200	CM230-1-F-L	-	-	-	-
VEGA 1100 E	+	-	6.0 2f 9.0 3f 15.0 3f	50-25	500-250	-	CM230-1-F-L	+	-	-	-
VEGA 1100 W	+	-	-	50-25	500-250	-	TF230	+	61	45,10-1,6	45,10-1,0

## Akcesoria

<p>Sterownik</p>  <p><b>FLEX</b> p. 161</p>	<p>Sterownik</p>  <p><b>Stouch</b> p. 160</p>	<p>Siłownik do przepustnicy</p>  <p><b>TF230</b> p. 194</p>	<p>Siłownik do przepustnicy</p>  <p><b>CM230</b> p. 194</p>	<p>Termiczny siłownik zaworu wody</p>  <p><b>SSB</b> p. 179</p>	<p>Zacisk mocujący</p>  <p><b>AP</b> p. 203</p>	<p>Przepustnica odcinająca</p>  <p><b>SKG</b> p. 196</p>	
<p>Tłumik do kanału okrągłego</p>  <p><b>AKS</b> p. 200</p>	<p>Tłumik do kanału prostokątnego</p>  <p><b>SKS</b> p. 199</p>	<p>Przepustnica</p>  <p><b>SSK</b> p. 197</p>	<p>Przepustnica zwrotna</p>  <p><b>RSK</b> p. 198</p>	<p>Presostat</p>  <p><b>PS600B</b></p>	<p>Nagrzewnica elektryczna</p>  <p><b>EH VEGA 350/700E</b></p>	<p>Nagrzewnica elektryczna</p>  <p><b>EH VEGA 1100E</b></p>	<p>Układ mieszający</p>  <p><b>RMG</b> p. 180</p>

# VEGA

## VEGA 350 E

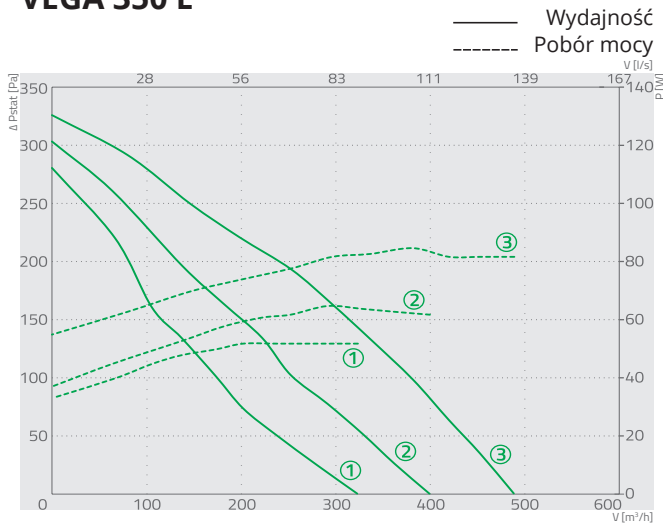

- ① 1 prędkość
- ② 2 prędkość
- ③ 3 prędkość

**NOWOŚĆ**

<b>Tytuł</b>	<b>Nr artykułu</b>							
VEGA 350 E	GAGVEGA130_124							
<b>VEGA 350 E</b>	Całkowite, dB(A)	LWA, dB(A)						
		125 Hz	250 Hz	500 Hz	1 kHz	2 kHz	4 kHz	8 kHz
Wlot	58	48	54	52	48	41	37	28
Wylot	64	52	56	62	55	52	46	39
Do otoczenia	44	35	38	40	36	32	28	20
Pomiar przy 380 m³/h, 100 Pa								

CENTRALE WENTYLACYJNE

Nagrzewnica wodna	faza, napięcie [50Hz/VAC]	EH 1.2 1f	EH 2.4 1f	EH 5.0 2f
	Pobór mocy [kW]	~1/230	~1/230	~2/400
	waga [kg]	1,5	2	3
Wentylator	faza, napięcie [50Hz/VAC]	~1/230		
	moc/prąd [kW/A]	0,074/0,30		
	prędkość [min <sup>-1</sup> ]	2800		
Temperatura powietrza	klasa ochrony IP	-20...+40		
		44		
Całkowity pobór mocy (moc/prąd)	[kW/A]	1,20/5,20	2,40/10,43	5,00/12,50
Izolacja	[mm]	30		
Klasa filtrów		G4		
Kolor	RAL	biały (9016)		
Waga netto (bez opakowania)	[kg]	33		
Zgodna z ERP		2016		
Płyta kontrolna		EKR_KE		

## VEGA 700 E

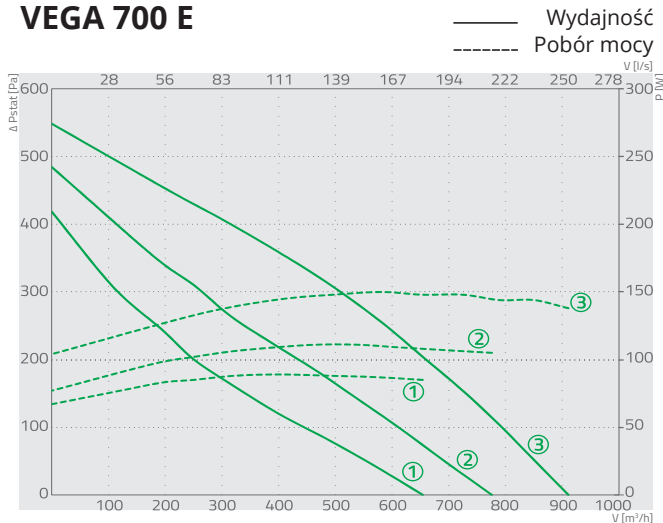

- ① 1 prędkość
- ② 2 prędkość
- ③ 3 prędkość

**NOWOŚĆ**

<b>Tytuł</b>	<b>Nr artykułu</b>							
VEGA 700 E	GAGVEGA130_126							
<b>VEGA 700 E</b>	Całkowite, dB(A)	LWA, dB(A)						
		125 Hz	250 Hz	500 Hz	1 kHz	2 kHz	4 kHz	8 kHz
Wlot	68	57	62	63	60	59	48	41
Wylot	71	57	64	68	62	57	52	43
Do otoczenia	55	45	47	51	48	45	40	34
Pomiar przy 790 m³/h, 100 Pa								

Nagrzewnica wodna	faza, napięcie [50Hz/VAC]	EH 2.4 1f	EH 5.0 2f	EH 9.0 3f
	Pobór mocy [kW]	~1/230	~2/400	~3/400
	waga [kg]	3,5	4	9
Wentylator	faza, napięcie [50Hz/VAC]	~1/230		
	moc/prąd [kW/A]	0,14/0,60		
	prędkość [min <sup>-1</sup> ]	2659		
Temperatura powietrza	klasa ochrony IP	-20...+40		
		44		
Całkowity pobór mocy (moc/prąd)	[kW/A]	2,54/11,04	5,00/12,50	9,00/13,00
Izolacja	[mm]	30		
Klasa filtrów		G4		
Kolor	RAL	biały (9016)		
Waga netto (bez opakowania)	[kg]	42		
Zgodna z ERP		2016		
Płyta kontrolna		EKR_KE		

## VEGA 1100 E

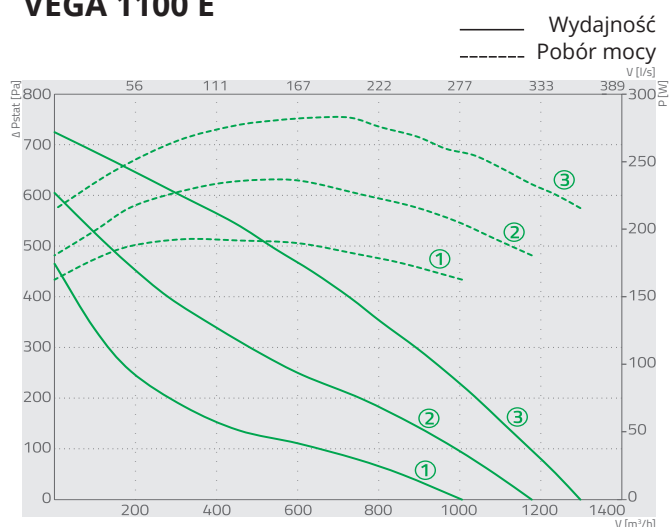

- ① 1 prędkość
- ② 2 prędkość
- ③ 3 prędkość

**NOWOŚĆ**

<b>Tytuł</b>	VEGA 1100 E								<b>Nr artykułu</b>	GAGVEGA130_125		
<b>VEGA 1100 E</b>	Całkowite, dB(A)	125 Hz	250 Hz	500 Hz	LWA, dB(A)				1 kHz	2 kHz	4 kHz	8 kHz
Wlot	67	57	61	63	58	55	50	43				
Wylot	73	58	66	70	67	61	56	50				
Do otoczenia	55	45	48	50	48	46	41	37				
Pomiar przy 1170 m³/h, 100 Pa												

Nagrzewnica wodna	faza, napięcie	[50Hz/VAC]	EH 6.0 2f	EH 9.0 3f	EH 15.0 3f
	Pobór mocy	[kW]	~2/400	~3/400	~3/400
	waga	[kg]	6,89	6,80	11,80
Wentylator	faza, napięcie	[50Hz/VAC]		~1/230	
	moc/prąd	[kW/A]		0,278/1,25	
	prędkość	[min <sup>-1</sup> ]		2760	
Temperatura powietrza		[°C]		44	
	klasa ochrony	IP		-20...+40	
Całkowity pobór mocy (moc/prąd)		[kW/A]	6,00/15,00	9,00/13,00	15,00/21,65
Izolacja		[mm]		30	
Klasa filtrów				G4	
Kolor		RAL		szary (7040)	
Waga netto (bez opakowania)		[kg]		66	
Zgodna z ERP				2016	
Płyta kontrolna				EKR_KE	

## VEGA 1100 W

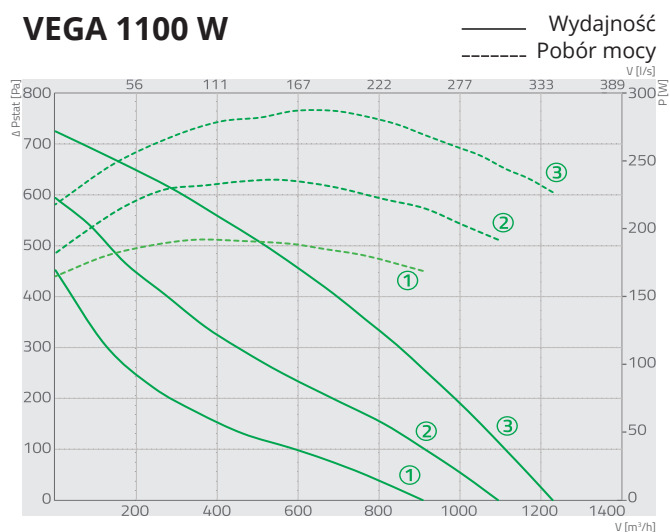

- ① 1 prędkość
- ② 2 prędkość
- ③ 3 prędkość

**NOWOŚĆ**

<b>Tytuł</b>	VEGA 1100 W								<b>Nr artykułu</b>	GAGVEGA130_128		
<b>VEGA 1100 W</b>	Całkowite, dB(A)	125 Hz	250 Hz	500 Hz	LWA, dB(A)				1 kHz	2 kHz	4 kHz	8 kHz
Wlot	66	57	61	62	58	55	49	43				
Wylot	73	58	65	69	66	62	56	51				
Do otoczenia	54	45	47	49	48	44	40	37				
Pomiar przy 1100 m³/h, 100 Pa												

Nagrzewnica wodna	moc	[kW]	<b>VEGA 1100 W</b>			
	temperatura wody	[C°]	16,11			
	przepływ wody	[l/s]	+80/+60			
	spadek ciśnienia wody	[kPa]	0,2			
	średnica przyłącza	DN	9,5			
Wentylator	faza, napięcie	[50Hz/VAC]	1/2"			
	moc/prąd	[kW/A]	~1/230			
	prędkość	[min <sup>-1</sup> ]	0,287/1,26			
	klasa ochrony	IP	2762			
Temperatura powietrza		[°C]	44			
Całkowity pobór mocy (moc/prąd)		[kW/A]	-20...+40			
Izolacja		[mm]	0,29/1,26			
Klasa filtrów			30			
Kolor		RAL	G4			
Waga netto (bez opakowania)		[kg]	szary (7040)			
Zgodna z ERP			74			
Płyta kontrolna			2016			
			EKR_KW			

# VEGA

## VEGA 350E / VEGA 700E wersje z nagrzewnicami elektrycznymi

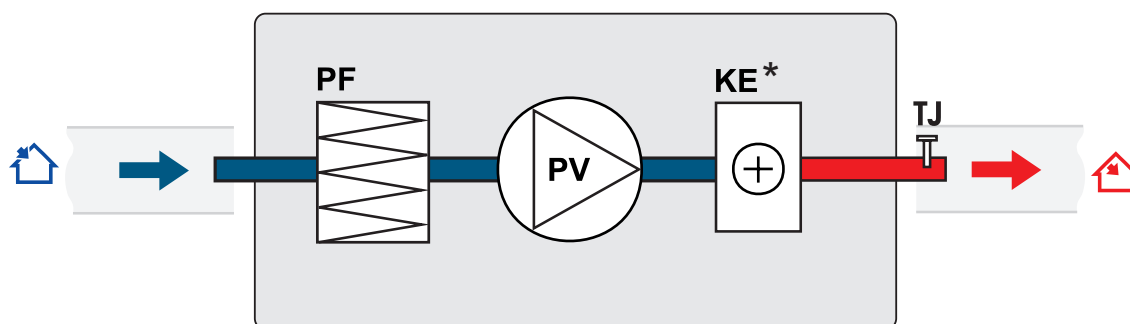

- PF - filtr nawiewny
- PV - wentylator nawiewny
- KE\* - nagrzewnica elektryczna (zamawiana osobno)
- TJ - czujnik temperatury powietrza nawiewanego

## VEGA 1100E wersje z nagrzewnicami elektrycznymi

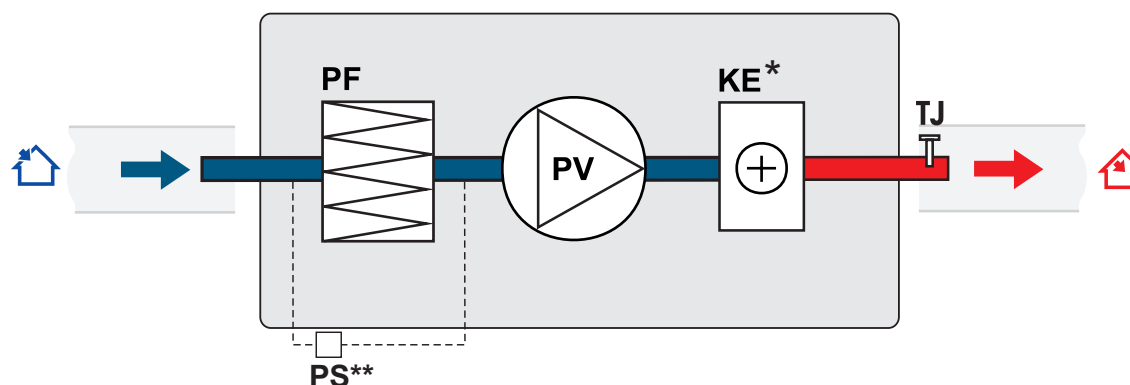

- PF - filtr nawiewny
- PV - wentylator nawiewny
- KE\* - nagrzewnica elektryczna (zamawiana osobno)
- PS\*\* - zewnętrzny przełącznik ciśnienia różnicowego (opcja)
- TJ - czujnik temperatury powietrza nawiewanego

## VEGA 1100W wersje z nagrzewnicą wodną

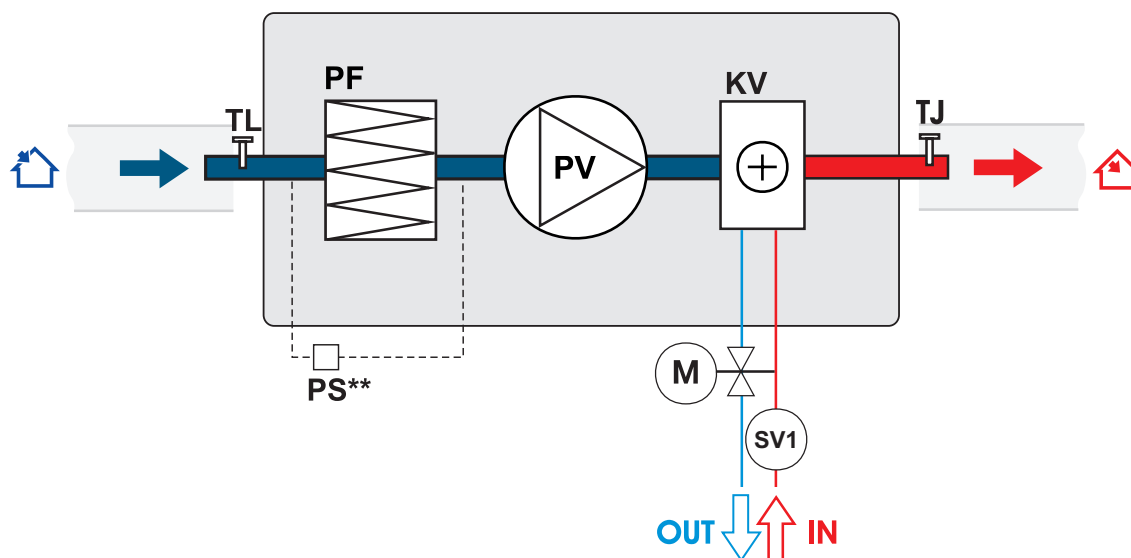

**PF** - filtr nawiewny  
**PV** - wentylator nawiewny  
**KV** - nagrzewnica wodna  
**PS\*\*** - zewnętrzny przełącznik ciśnienia różnicowego (opcja)

**TJ** - czujnik temperatury powietrza nawiewanego  
**TL** - czujnik temperatury powietrza zewnętrznego  
**M** - pompa obiegowa do nagrzewnicy  
**SV1** - heater's valve actuator

## Sterowanie automatyczne

› Wszystkie systemy Vega mają wbudowaną skrzynkę sterowniczą do automatycznej obsługi.

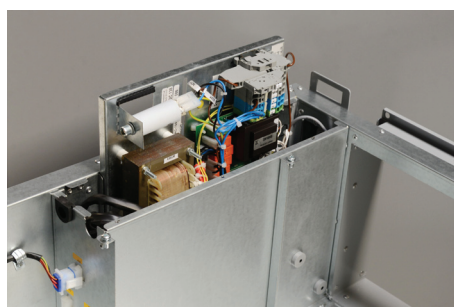

Wszystkie zespoły nawiewne VEGA są wyposażone w nowe wbudowane sterowniki EKR\_KE lub EKR\_KW. Producent oferuje nowoczesne panele sterowania zdalnego Stouch i FLEX służące do zdalnej obsługi zespołu nawiewnego. Sterownik EKR można również podłączyć do systemu zarządzania budynkiem za pomocą protokołu RS 485.

### MOŻLIWOŚCI STEROWNIKA EKR:

- › 3 prędkości wentylatora.
- › Regulacja temperatury powietrza zasilającego.
- › Sterowanie przepustnicą.
- › Kalendarz tygodniowy (8 zdarzeń dziennie).
- › Spójne sterowanie nagrzewnicą elektryczną.
- › Poziom sterowania przez użytkownika i sterowania serwisowego.
- › Diagnostyka i zgłaszanie usterek.

- › Zabezpieczenie silnika wentylatora.
- › Zabezpieczenie nagrzewnicy elektrycznej przed przegrzaniem.
- › Chłodzenie końcowe nagrzewnicy elektrycznej.
- › Wyjście alarmu zewnętrznego.
- › Kontrola zanieczyszczenia filtra (VEGA 1100 E/W).
- › Zabezpieczenie przeciwmrozowe nagrzewnicy wodnej (VEGA 1100 W).
- › Pompa recyrkulacyjna nagrzewnicy wodnej i sterowanie zaworem trójdrogowym (VEGA 1100 W).